

品質内容証明書

マサル工業株式会社

1. 製品

品名	PE支線ガード
品番	STH-1WX

2. 品質規格

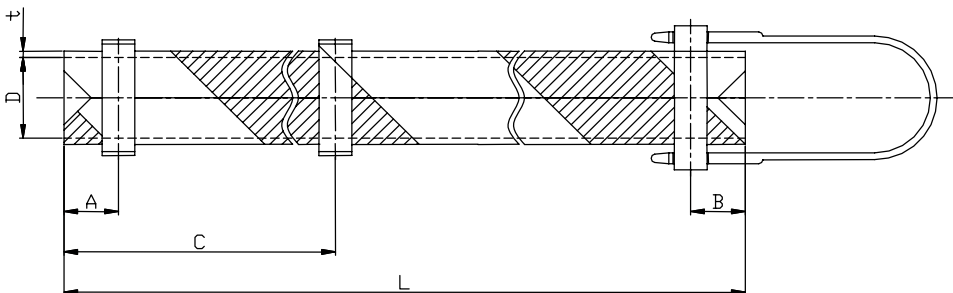
外観・構造	部品の配置に相違がなく、脱落のないこと	スリットに波打ちのないこと				
	外傷、ひび割れ及び変形がないこと	異物混入、気泡、うねり等のないこと				
	曲がり、反り、ねじれがないこと	色相違、変色及び縞模様の剥離がないこと				
寸法	t	A	B	C	D	L
	2.3 ± 0.2	20 ± 3	800 ± 7	20 ± 3	30 ± 2	1600 ± 7
	寸法測定箇所					
						
	※ 寸法単位 : mm					
物性	項目	検査方法	規格値			
	引張強度	ダンベル状試験片を引張り試験機にて毎分200mmの速度で引張り、破断されるまでの最大荷重を測定する	8.8MPa以上			
	衝撃強度	-15°C中に30分処理後10kgの重錘を1mの高さから落下させた時、ヒビ、割れが生じないこと	異常のないこと			